



星耀东方 行稳 驰远

# 梅赛德斯-奔驰 ACTROS 2653 6×4 公路牵引车

Mercedes-Benz  
Trucks you can trust



# 梅赛德斯-奔驰 ACTROS 2653 6×4 公路牵引车

## 基本参数

- 牵引车允许总重 (GVW): 26,000 kg
- 油箱容积: 570 L+420 L
- 前回转半径: 2,040 mm
- 尿素箱容积: 90 L
- 后回转半径: 2,175 mm

## 领先节油

- 发动机: 第三代 OM 471 LA 直列 6 缸发动机
- 供油系统: 2,700 bar 超高压共轨喷油
- 排量: 12.8 L
- 最大功率: 530 hp
- 最大扭矩: 2,600 N·m
- 高性能版发动机制动功率: 580 hp
- 排放标准: 国六 b
- PPC 动力系统预见性巡航
- 变速箱: G281 Powershift 3 12 挡智能手自一体变速箱
- 功能: 3 种驾驶模式, D/R 挡预选快速切换, 蠕动起步, 经济滑行功能等
- 原厂可调导流罩, 单侧折叠
- 空气动力学 A 柱
- 空气动力学底盘导流护板
- 轮胎: 315/70 R22.5

## 高效承载

- 前桥: 下沉式前桥, 2 片抛物线板簧, 配稳定杆
- 驱动后桥: 双桥 8 气囊空气悬架
- 后桥速比: 2.643, 可选: 2.846

## 智能安全

- ABA 5 第五代主动制动辅助系统
- LDWS 车道偏离预警系统
- FCWS 前碰撞预警系统
- AA 驾驶员注意力辅助系统
- EBS 电子制动系统 (含 ABS 和 ASR)
- ESP 电子车身稳定系统
- 定速巡航
- 转向桥胎压监测系统
- 爆胎应急防护装置
- 前后桥盘式制动器
- 座椅通过戴姆勒 130 G 碰撞测试
- 独立式双回路制动系统
- 制动片间隙自动调整
- HOLD 坡道辅助功能
- LIM 限速

## 舒适驾乘

- StreamSpace 纯平地板大空间流线型驾驶室, 站立高度 1,970 mm, 带后视窗
- 驾驶室 4 点悬浮减震
- 日间行车灯
- 后雾灯
- 电动可加热后视镜
- 遥控钥匙
- 标志性怀挡操作设计
- 豪华上下双卧带遮帘
- 多功能方向盘
- 主驾气囊座椅
- 电动车窗
- 220 V/1000 W 电源插座
- 6 处 USB 电源接口
- 便捷除气枪

## 无忧配置

- 奔好运车联网
- ETC 预留接口
- 千斤顶
- 2 个轮挡楔块
- 灭火器

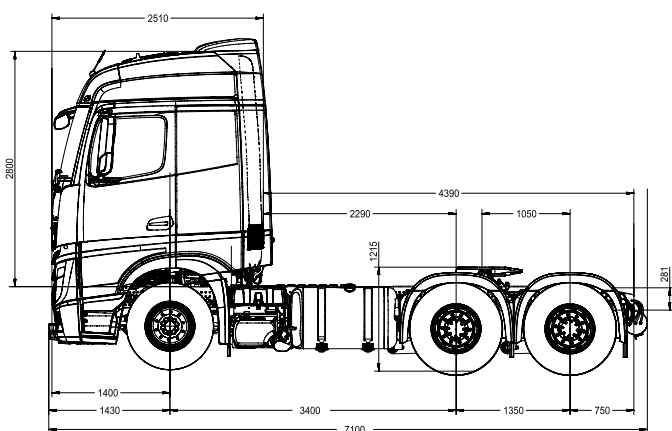

侧视图

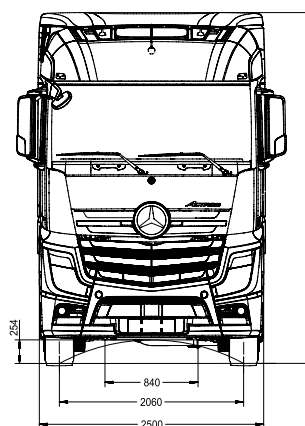

正视图

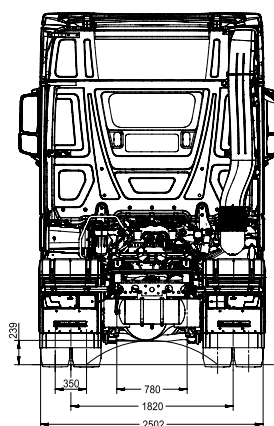

后视图

\* 此配置单 20 为厂家推荐配置及相关参数, 增加选装设备后一些参数可能发生变化。

和 Mercedes-Benz 是梅赛德斯-奔驰集团股份公司的商标。